





DPR DEPOSE PRIMAIRE POUR LIGNE PANNEAUX SANDWICHS MOUSSE PIR



L'unité DPR est conçue pour le dosage et la distribution uniforme d'un primaire polyuréthane sur la partie inférieure du panneau sandwich, couvrant ainsi sa surface.

Le primaire permet d'optimiser l'adhérence entre la feuille inférieure du panneau et la mousse polyuréthane PIR qui sera appliquée ultérieurement. En standard, la machine est positionnée entre la station de préchauffage et l'unité de moussage. Deux unités de dosage de haute précision dosent les composants dans un mélangeur statique, à l'aide d'une tête de mélange spéciale. A la fin des productions, le mélangeur statique jetable peut être remplacé très facilement ou nettoyé.

Solutions techniques - dépose Primaire pour Mousse PIR.

-  **DISTRIBUTION UNIFORME COUVRANT LA SURFACE**
-  **GROUPE DE DOSAGE HAUTE PRÉCISION**
-  **MELANGEUR STATIQUE SPECIFIQUE**
-  **LIGNE RECIRCULATION DES COMPOSANTS**
-  **3 IMPLANTATIONS POSSIBLES**

MP K015 MACHINE DE DOSAGE

Dimensions	Tête de mélange	Rapport de mélange	Débits	Recirculations composants	Réservoirs matières premières
mm 1250 x 1250 h.1950 max	SMG	100:100 → 100:25	cc/min 200 → 700 <i>par ligne</i>	sur tête	chargement automatique

EQUIPEMENT STANDARD : débitmètres pour contrôle débits et rapport de mélange, alarmes dédiées

→ **AUTRES DEBITS SUR DEMANDE**

DISTRIBUTEUR PRIMAIRE

Longueur translation tête

standard 1000 mm
max 1100 mm

SCHEMA ELEVATEUR

Disponible en deux versions:

- simple bras
- double bras

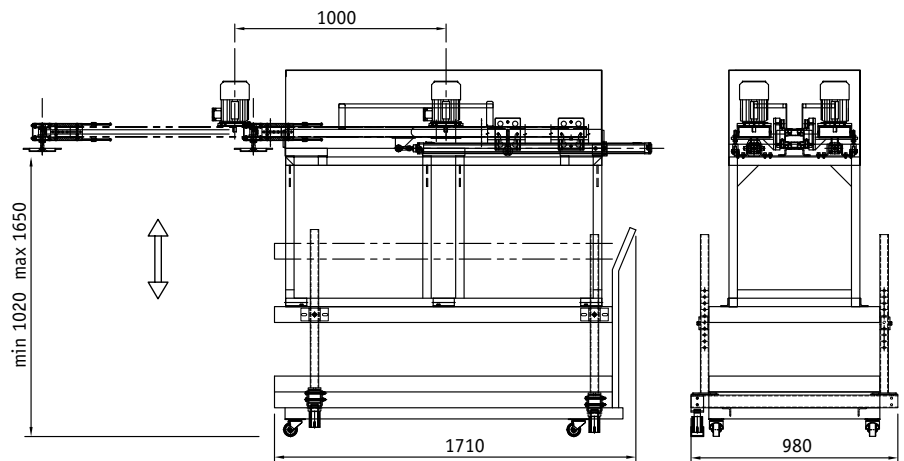

SCHEMA TRAVERSE

DIMENSIONS INDICATIVES

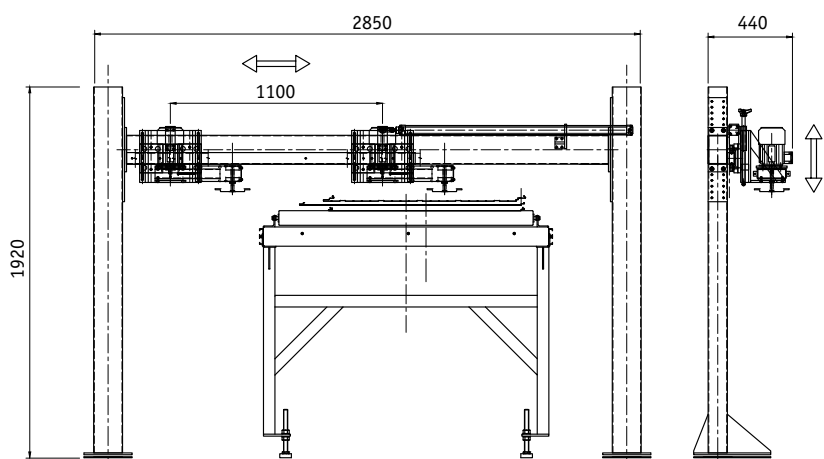

REFERENT POUR VOTRE ZONE

MAGMA MACCHINE

Via dell'Artigianato, 9/11 | 28043 Bellinzago Novarese (NO) | ITALY

Tel. +39 0321 986637 | Fax +39 0321 987322

www.magmacchine.it | info@magmacchine.it